

# VDL Translift - ausklappbarer Unterfahrschutz



## Merkmale

### Neu entwickelter ausklappbarer Unterfahrschutz

- In Übereinstimmung mit den neuen Vorschriften der Richtlinie ECE R58.3
- 850 mm elektrisch klappbar
- Einfache Schnellmontage (plug&play)
- Universelle, kompakte Montage mit nur 10 Bolzen pro Seite
- Komplett vormontiert und mit schwarzem 2k-Decklack lackiert
- Optionaler Standard-Kabelbaum
- Vorbereitet für den Einbau von Zusatzgeräten wie Arbeitsleuchten, Rundumleuchten, Blitzleuchten und Breitenleuchten
- Vorbereitet mit schmierarmem System
- Sicherheitsgurt mit Konturmarkierung
- Stabile und wartungsfreie Konstruktion.

# VDL Translift - ausklappbarer Unterfahrschutz

## Mounting instructions

- Use min. 10x M14/M16 10.9 DIN931
- Drill  $\varnothing 14$  holes for M14 bolts or  $\varnothing 16$  for M16 bolts
- Fix M16 bolts at min. 300 Nm / Fix bolts M14 at min. 200 Nm
- Min. pitch between bolts is 45 & max. pitch is 60mm
- Maximise the no. of bolts at the outer sides of the bolt pattern

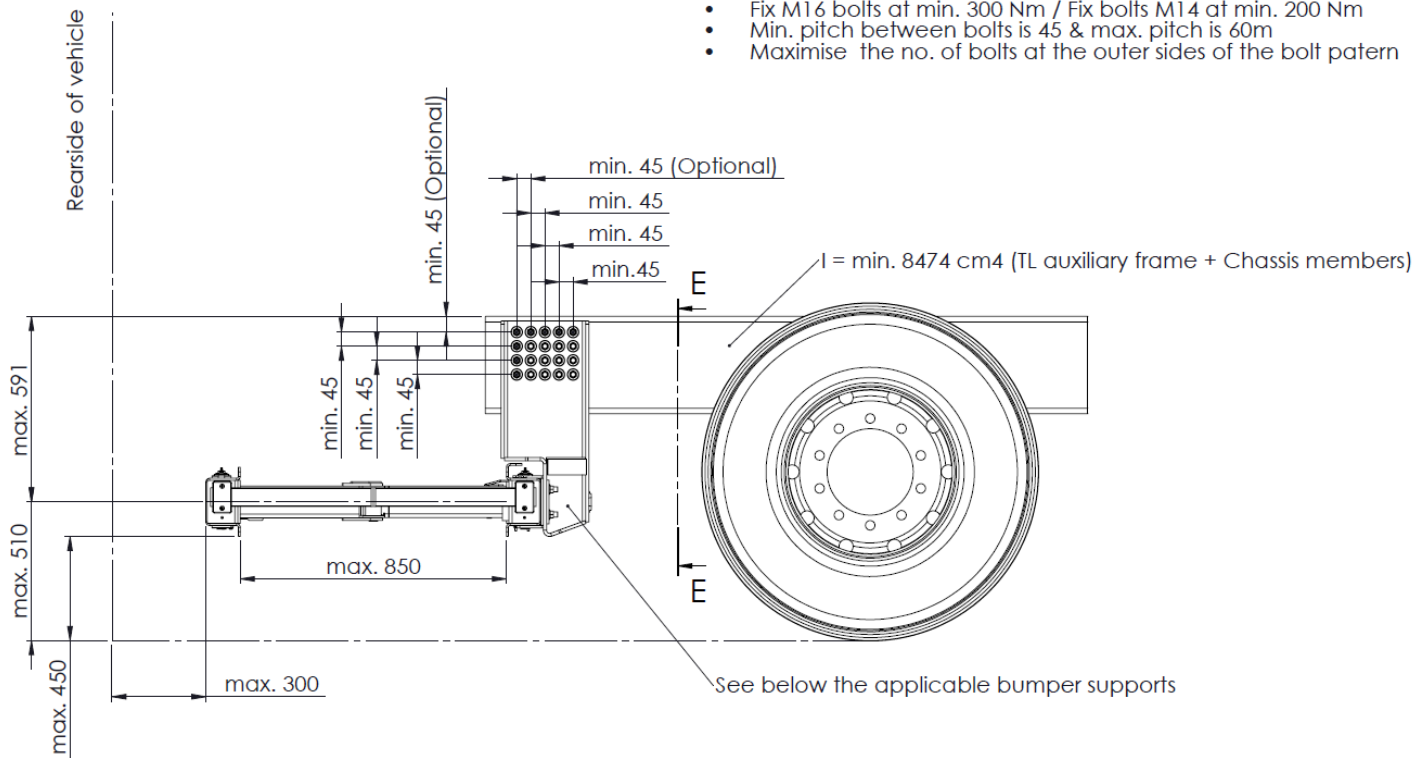

---

Es ist möglich, einen Sensor anzubringen, der einen eingeklappten Unterfahrschutz erkennt

---

---

Der Unterfahrschutz kann mit verschiedenen Beleuchtungsoptionen ausgestattet werden:

- Rundumleuchten
  - Blitzleuchten
  - Arbeitsleuchten
  - Breitenleuchten
- 

VDL Translift bv

Staalwijk 7 | 8251 JP | Postfach 61 | 8250 AB | Dronten | Niederlande

Telefon +31 (0)321 386 700 | info@vdltranslift.nl | www.vdltranslift.nl



VDL TRANSLIFT